

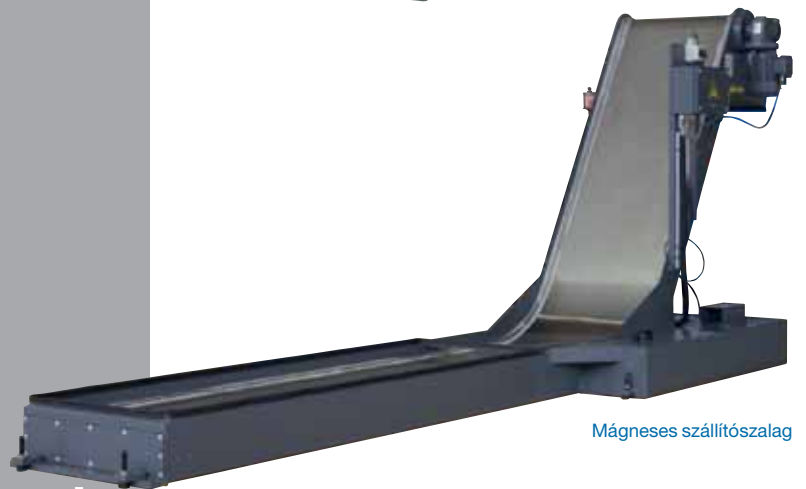

Kaparó-szállítószalag



Zsanérpántos szállítószalag



Mágneses szállítószalag

Szállító Berendezések

Forgács-,szemét-, fél- és késztermékek
Szállítására.

Liqui
FILTER

pure. clean.

Kaparós szállító (rövid forgácsokhoz)

- Száraz, nedves, vagy nagymennyiségű hűtőfolyadékkal együttes anyagok szállítására alkalmas.
- Alkalmazható kisméretű, rövid, darabos forgácsokhoz és ömlesztett áruhoz.

Folyamatosan és biztonsággal szállít 70°-ig, folyamatos üzemmódban pedig 45° és 60° között.

Csuklópántos szállítószalagok (hosszú forgácsokhoz)

- Hosszú, vagy göndör, darabos, vagy finom, száraz, nedves, vagy forró, acél, öntvény, alumínium, sárgaréz, műanyag forgácsok szállításához.

Folyamatosan és biztonsággal szállít 70°-ig, szabvány szerűen 45° és 60° között.

A csuklópántos szállítószalag egy hegesztett, zárt szállító csatornában futó acéllemezekből készített szállítószalag. A rakomány a felső csatorna ágban kerül szállításra.

Mágneses anyagokhoz szállító berendezés (mágneses forgácsokhoz)

- Pernámensmágneses csúszó-szállító eltávolításhoz és szűréshez.
- Mágneses munkadarabokhoz, és rövid forgácsokhoz.
- Folyamatos és biztonságos szállítás 90°-os hőemelkedésig.

A csúszó-szállítónak, zárt, a folyékony anyagokkal szemben tömített kialakítása lehetővé teszi a zavarmentes munkafolyamatot, még akkor is, ha az, folyadékba van az süllyesztve, mert olyan anyagok, mint olaj, emulsió, vagy víz nem tudnak behatolni a belső térbe. A belsejében haladnak a mágnesezhető kopásálló acélcsúszdán, a felhasználás során párhuzamosan, a magasértékű ipari alapanyagok, így erős mágneses erőteret létrehozva, és ezen felül a mágneses darabok követik a csúszdát. A folyamatosan körbefutó mágneses erőteret biztosítja a nyugodt mozgást. A hűtőanyag terelőlemeze úgy van kialakítva, hogy a folyadék kényszerűen párhuzamosan a csúszdával, és a szélesen sugárzott mágneses mezőn át, folyik. E mellett létre jön egy durva szűrés is. További szűrőberendezések csatlakoztathatóak.

Spirálistengelyű szállító (különleges forgácsokhoz)

Spirálos csomós, forgács darabkákkal kevert vagy hosszú, vékony szálu esztergaforgács.

- Nagymennyiségű hűtőfolyadék esetében.
- 45°-os hőemelkedés esetében a folyamatos és biztonságos szállítási feltétel megvalósításához.



Spirálistengelyű szállító, vágó szerkezettel, és pumpákkal.



Kaparós szállító, az oldalláncokkal, és a vivoruddal.



Részletkép a csuklópántos szállítószalagról.

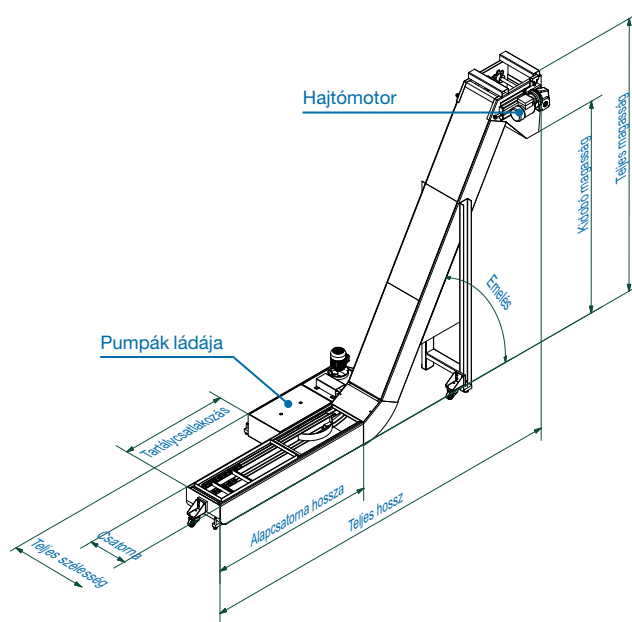

Liqui FILTER

Liqui Filter GmbH

Richard-Stocker-Strasse 19 D-78234 Engen
Telefon +49 7733 9402-0 Fax +49 7733 9402-40
E-Mail info@liqui-filter.de Internet www.liqui-filter.de